



Επέτειος 800 ετών
από την κοίμηση του
αγ. Μιχαήλ του Χωνιάτου
Μητροπολίτου Αθηνών
1222 – 2022

Φ

Επιμέλεια
αρχιμ. Μιχαήλ Χαρ. Σταθάκης



9. • Μιχαήλ Χωνιάτου «Λόγος
εἰς τὸν ἱερομάρτυρα Λεωνίδην
καὶ τὴν συνοδίαν αὐτοῦ»

• Οι παλαιοχριστιανικές
βασιλικές Λεχαίου Κορινθίας
καὶ Ἰλισοῦ

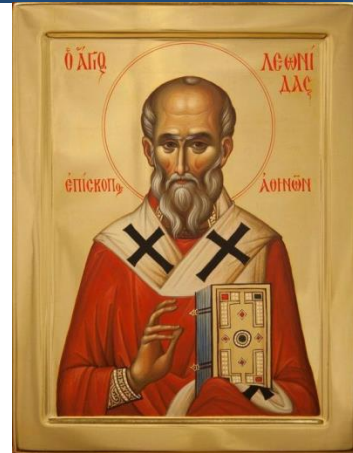

Στις 15 και 16 Απριλίου ο Συναξαριστής της Εκκλησίας μας μνημονεύει δύο αγίους με το όνομα Λεωνίδης. Την 15^η εορτάζει ο Λεωνίδης επίσκοπος Αθηνών για τον οποίο δεν σώζεται καμμία μαρτυρία περί του προσώπου του και την 16^η ο μάρτυς Λεωνίδης μαζί με τις επτά παρθένες Χάρισσα, Καλλιίδα, Νουνεχία, Βασιλίσσα, Θεοδώρα, Νίκη και Γαληνή οι οποίοι μαρτύρησαν το Μέγα Σάββατο του 250 στην Τροιζηνία κατά τον Μεγάλο Διωγμό του Δεκίου και η τιμή τους διαδόθηκε τάχιστα σε όλη την Ελλάδα με κέντρο το Λέχαιο της Κορινθίας, όπου και ανοικοδομήθηκε προς τιμήν των μαρτύρων η μεγαλύτερη παλαιοχριστιανική βασιλική του ελλαδικού χώρου. Προϊόντος του χρόνου επήλθε σύγχυση μεταξύ των δύο προσώπων και έτσι ο πρώτος θεωρήθηκε ιερομάρτυς ενώ ο δεύτερος σχεδόν ξεχάστηκε παντελώς. Αιτία της συγχύσεως ήταν μεταξύ άλλων και η ομιλία του Χωνιάτου, η οποία εκφωνήθηκε στην βασιλική του αγ. Λεωνίδου στον Ιλισό και της οποίας ο (μάλλον μεταγενέστερος) τίτλος στο χειρόγραφο προσδιορίζει τον Λεωνίδη ως ιερομάρτυρα. Προσεκτικότερη όμως ανάγνωση τόσο του κειμένου όσο των ανασκαφικών δεδομένων από το Λέχαιο και τον Ιλισό αποκαθιστούν την παρερμηνεία.

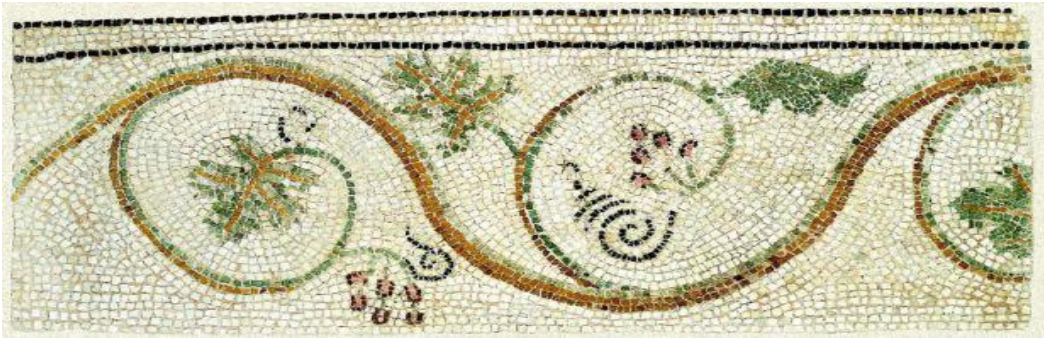

ΕΙΣ ΤΟΝ ΑΓΙΟΝ ΙΕΡΟΜΑΡΤΥΡΑ ΛΕΩΝΙΔΗΝ

ΚΑΙ ΤΗΝ ΣΥΝΟΔΙΑΝ ΑΥΤΟΥ

1. Εἶτα πάλαι μὲν Ἀθήνησιν ἔκειτο νόμος δημοσίας ἀξιοῦσθαι ταφῆς τοὺς ἐν πολέμοις ἄριστα πίπτοντας καὶ τοῖς τε ἄλλοις, ἀλλὰ δὴ καὶ λόγοις ἐπιταφίοις κοσμεῖσθαι· ἀμφοτέρων γέρας τε ἀρετῆς τοῖς καλῶς ἀπιοῦσι καὶ τοῖς περιούσιν ἐπ' ἀρετὴν παράκλησις. Ἡμεῖς δὲ τοσοῦτον ἀμελήσομεν ἀρετῆς καὶ περὶ τὸν ζῆλον τοῦ καλοῦ νυστάξομεν, ὡς καὶ τοὺς ἐνταῦθα κειμένους καλλινίκους μάρτυρας ἀγεράστους τὸ ἐφ' ἡμῖν περιορᾶν καὶ μὴ τῶν ὀσίων καθηκόντων ἀξιοῦν; 2. Καὶ ποίαν οὐκ ἂν ὑπόσχωμεν δίκην, οὕτως ἐπὶ τῷ ζήλω τῆς ἀρετῆς λειπόμενοι τῶν Ἑλλήνων, εἴ περ ἐκεῖνοι μὲν ἀνδράρια τινὰ φιλοκίνδυνα μονοноῦ θεοποιοῦντες ἐθείαζον ἀνδριάσι καὶ πολυτελέσιν ἡρώοις καὶ πανηγύρεσιν ἐπετείοις κοσμοῦντες, οἷς ὑπὲρ πατρίδος μαχόμενοι καλῶς τὸν βίον κατέλυσαν· ἡμεῖς δὲ τοιῶνδε μαρτύρων τῆς ἀληθείας καὶ τοσοῦτων οὕτω δεῦρο κειμένων, ἀνεπιστρόφως ἔχομεν, οἱ οὐ πρὸς αἷμα καὶ σάρκα τοὺς ἀγῶνας ἐνεστήσαντο, οὐδ' ὑπὲρ πατρίδος μιᾶς τῶν κάτω καὶ πατουμένων διεπολέμησαν, ἀλλὰ πρὸς πολεμίους μὲν τὰς ἀσάρκους τοῦ σκότους ἀρχὰς ἀντετάξαντο, αὐτοὶ σαρκία θνητὰ περικείμενοι, ὑπὲρ δὲ πατρίδος πεπτώκασιν, τῆς ἐχούσης τοὺς θεμελίους ἐκείνης πόλεως, ἧς τεχνίτης καὶ δημιουργὸς ὁ θεός; 3. Ὡν ψυχαὶ μὲν ἐν χειρὶ θεοῦ·

οὐ γὰρ ἤψατο αὐτῶν, ὡς φησι Σολομῶν, θάνατος· κόνις δὲ πολυτίμητος τεθησαύριστα παρ' ἡμῖν δεῦρο, οὐχ ὡς γεώδης καὶ παρὰ τοῦτο κάτω ρέουσα· κοινωνὸς γὰρ καὶ αὕτη τῆς δόξης ὡσπερ καὶ τῶν ἀγώνων τοῖς μακαρίοις καὶ μαρτυρικοῖς πνεύμασιν, ὡς ἀποξυσταμένη τοῖς ὑπὲρ Χριστοῦ στίγμασι τὴν θνητότητα καὶ τῆς μελλούσης ἀθανασίας γευσταμένη καὶ κρείττονος μετέχουσα λήξεως· ἀλλ' ἴν' ἔχωμεν ὁμοῦ μὲν ἀγώνων μαρτυρικῶν ὑπομνήματα, ὁμοῦ δ' ἀγιασμὸν ψυχῆς τε καὶ σώματος, ὁ δ' ἐνθρονίζεσθαι ταῖς νεφέλαις κομπάσας ὑποχαλαῶ τὴν ὀφρῦν, μᾶλλον δ' ἐκτοπιζόμενος τῆς οἰκουμένης δραπετεύῃ μὴ φέρων κόνιν βλέπειν σωμάτων, ὑφ' ὧν καταβέβληται καὶ συντέτριπται καὶ ὡσεὶ χνοῦς ἀπὸ προσώπου τῆς γῆς ἐκπεφύσηται. 4. Οὐ διὰ ταῦτα μόνον τὰ λειπόμενα τῶν μαρτύρων παρ' ἡμῖν ἀπόκεινται τῶν μακαρίων ψυχῶν διιστάμενα, ἀλλὰ καὶ διὰ τὸ βούλεσθαι τοὺς μάρτυρας κοινῇ μεθ' ἡμῶν τελείας ἀπολαῦσαι τῆς ἀφθαρσίας καὶ τῆς θεώσεως καὶ παρὰ τοῦτο μένειν ἐνταῦθα, τοῖς λειπομένοις καὶ τοῖς κρείττοσιν ἐντεῦθεν μεταβεβήκασιν. 5. Ὡς τῆς ἐκείνων μὲν φιλαδελφίας, ἡμῶν δὲ μαλακίας, εἰ ἐκεῖνοι μὲν φιλοῦντες ἡμᾶς ἀνέχονται μένειν ἐν γῆ τοῖς αὐτῶν σώμασι καὶ οὐ μικροψυχοῦσι περὶ τὴν ἀνάστασιν διαμέλλουσαν, ἵνα μὴ χωρὶς ἡμῶν τελειωθῶσιν, ἡμεῖς δὲ μικρὸν πρὸ τῆς πόλεως δεῦρο βαδίζειν ὀκνοῦμεν καὶ τῷ ἱερῷ τούτῳ πολυανδρίῳ προστρέχειν καὶ τὸν ἐντεῦθεν φωτισμὸν ἀρύεσθαι.

6. Ἄλλ' εἰ μέχρι καὶ ἐς δεῦρο οὕτω περὶ τοὺς μάρτυρας ἀμελῶς· ὀκνῶ γὰρ εἰπεῖν ἀστόργως· διακείμεθα, τοῦ γοῦν λοιποῦ προσερχώμεθα πρὸς αὐτοὺς καὶ φωτιζώμεθα. Ὁ φιλῶν μάρτυρας κοινωνὸς γίνεται τῆς δόξης τοῖς μάρτυσιν, οἰκειοῦται γὰρ τῷ θεῷ τῶν μαρτύρων· ὁ φιλόμαρτυς γὰρ καὶ φιλόχριστος, ὁ δὲ φιλόχριστος καὶ τὴν ψυχὴν ὑπὲρ τοῦ φιλουμένου θεΐη ἂν, καὶ οὕτως ἐκ τῆς περὶ τοὺς ἀθλητὰς φιλίας εἰς τὴν μεῖζονα καὶ θεΐαν προώδευσε. Τίς γὰρ οὕτω νωθὴς καὶ

βαρὺς τὴν καρδίαν, δε, δστέου μαρτυρικοῦ ἢ κόνεως ἀγίας ἀψά-
μενος, οὐ παρὰ χρῆμα τὴν ψυχὴν ἐνελάμφθη καὶ ἤρθη πρὸς
θείους ἔρωτας; Θήκη μαρτύρων θησαυρὸς ἀναστάσεως, ἀθα-
νασίας ταμιεῖον, ἀφθαρσίας ὑπόμνημα, μαρτυρικῆς καρτερίας
στήλη, φιλοθείας τρόπαιον. Εἰ δὲ καὶ πολυάνδριον ὁ τύμβος
ἐστὶ καὶ γενῶν ἢ ἀμφοτέρων τέφραν αὐχεῖ, τοῦτο ἀφθονος
ἤδη καὶ παντοδαπὸς τοῦ πνεύματος θησαυρὸς ὁποῖος καὶ ὁ
παρ' ἡμῖν πλοῦτος οὗτός ἐστιν.

7. Ἀλλὰ τίνες οἱ κείμενοι οὗτοι; ἀγνοεῖν γάρ μοι δοκεῖτε,
εἰ καὶ μὴ πάντες, τὸν ἀπόθετον ὄλβον ἡμῶν. Λεωνίδης ὁ μέ-
γας, ὁ ἀμφὶ Λεωνίδην τῶν γενναίων γυναικῶν χορὸς. Ἡρρέ-
νωντο καὶ γυναῖκες εἰς τοὺς ὑπὲρ εὐσεβείας ἀγῶνας, ἐξ οὗ
δῆτα Χριστὸς ἐκ Παρθένου γεγέννηται. Πόθεν δὲ καὶ ὅπως εἰς
τὸ τοῦ μαρτυρίου ὕψος ἀνέδραμον; Ἑλλάδος μὲν γεννήματα
καὶ θρέμματα οἱ μακάριοι, Χριστὸν δὲ τὸν ἕνα καὶ μόνον ἐγνω-
κότες θεὸν τῆς πολυαρχίας τὴν ἐνεγκαμένην ἀπήλλαξαν, οὗ
τὴν δε ἢ τὴν δε τὴν τυραννίδα παραλύσαντες, αὐτὴν δὲ τὴν
πολυθείαν ἀνατρέψαντες. Ἀλόντες γὰρ ὑπὸ τῶν ἀσεβῶν καὶ
μὴ πεισθέντες τὸν ὄντως θεὸν ἐξομόσασθαι, εἶλον οὗτοι μᾶλ-
λον ἐκείνους καὶ αὐτοῖς εἰδώλοις καὶ αὐταῖς θεοῖς κατεστρέ-
ψαντο οὐχ οἷς ἔδρων τι ἀράμενοι ἔπλα ἢ μάχην συρρήξαντες,
ἀλλ' οἷς ἔπασχον γενναίως καὶ τῆς εὐσεβείας δίκας ὑπέχοντες
ἔφερον. 8. Ὁ μὲν γὰρ καρτερώτατος Λεωνίδης ἀναρτᾶται
καὶ τῷ δεσποτικῷ πάθει συνυψούμενος αἶρεται καὶ οἷς ὠμό-
τατα ξέεται τῷ Χριστῷ συναρμόττεται καὶ παρὰ τοσοῦτον
ὡς τίμιον μέλος τῇ ἀπάντων κεφαλῇ συμφύεται παρ' ὅσον
τὰς σάρκας διασπᾶται ξεόμενος. «Ξέεται γὰρ φησιν ὁ δικά-
ζων τὸν ἀνένδοτον τοῦτον,» καὶ «τῶν σαρκῶν ἄπτεσθε τού-
του ἐπεὶ τῆς γνώμης οὐ καθικνούμεθα, μηδ' αὐτῶν τῶν δστέων
φρίδεσθε. Ῥυεῖτωσαν σάρκες, λυέσθωσαν καὶ δστᾶ καὶ γυ-

μνούσθω τοῦ φυσικοῦ χιτῶνος ἡ ἀκαμπῆς ψυχῆ.» Διεκελεύετο ταῦτα καὶ τὸ κέλευσμα ἦν ἐνεργές καὶ ὁ ἀθλητῆς πάσχωεν πάσχειν οὐκ ὤφετο· μᾶλλον δ' ὅτι μὴ πλείω καὶ δεινότερα ἔπασχεν ἐδυσχέραινεν. 9. Ὡ γενναίου φρονήματος, ὡ ψυχῆς ἀνικῆτου. Ἐσπαράσσοντο σάρκες τοῦ μάρτυρος καὶ φλέβες ἀνεστομοῦντο ῥηγνύμεναι καὶ ῥύακες αἱμάτων περιελίμναζον τὸν ἀθλητὴν, συλλειθόμενοι τοῦ σώματος πάντοθεν· ὅτι καὶ πανταχοῦ τοῖς ξεσμοῖς διορώρυκτο. Ὁ δ' ἔχαιρε μέγα, πιστεύων ὡς διασπώμενος τὰς σάρκας Χριστῷ συναρμόττεται καὶ γυμνούμενος σαρκὸς τὸν Χριστὸν ἐνδύεται καὶ συνδοξάζεται Χριστῷ τοῖς ὑπὲρ Χριστοῦ βαπτιζόμενος αἵμασι καὶ ὡς τοσοῦτον εἰς τὸ κατὰ Χριστὸν ἀπέξεσται κάλλος ὅσον παραιρεῖται τῆς ὕλης τοῦ σώματος καὶ ὅσω τοῖς κολαστηρίοις ὀργάνοις κατείργασται τοσοῦτω περικαλλῆς ἐξείργασται καὶ ἰνδαλμα Χριστοῦ τετέλεσται, ἀγαλματοφοροῦν τὴν κατ' εἰκόνα Χριστοῦ ὁμοιότητα.

10. Καὶ Λεωνίδης μὲν ὁ γεννάδας οὕτω τιτανικῶς ὑπὸ τῶν ἀλιτηρίων ἐσπάρακτο καὶ οὕτω μεγαλοψύχως ἔφερε διασπώμενος. Τί δὲ αἰ περὶ τὴν κεχαριτωμένην Χάρισσαν μάρτυρες; Ἄρα πρὸς τοὺς ἀγῶνας μαλακὸν ἔβλεψαν ἢ τὴν φύσιν αὐτῶν ὑπείδοντο ἢ τὰς βασάνους ὑπέτρεσαν ἢ τὴν ὀμότητα τῶν ἀσεβῶν ἐδειλίασαν; Οὐ μὰ τοὺς ὑπὲρ εὐσεβείας ἀνδρικοὺς ἀγῶνας ἐκείνων καὶ τὴν μέχρις αἵματος ἐνστασιν· λήμματι γὰρ ἀνδρικῶ τὸν θῆλυον λογισμὸν ἀρρενώσασαι, οὕτω δὴ τοῖς κινδύνοις ὁμόσε χωροῦσι καὶ τὸν ἀθάνατον νυμφίον ἑαυτῶν ὁμολογοῦσιν ἀκαταπλήκτω φωνῇ. Τῷ γὰρ ἐκείνου ἔρωτι τοξεύομεναι, βέλη νηπίων τὰς πληγὰς τῶν ἀσεβῶν ἐλογίζοντο. 11. Μὴ γὰρ νόμιζε, φασί, δικαστὰ, πρὸς γυναῖκας τρυφερὰς τὸν ἀγῶνα τοῦτον ἐνστήσασθαι· εἰ καὶ γυναῖκες ἡμεῖς τὸ φαινόμενον, γενναιότεραι δὲ τῆς φύσεως πολλῶ καὶ τῆς στερροτέρας ὀμότητος. Ἡμεῖς τοῦ κάλλους ἐάλωμεν τοῦ Χριστοῦ καὶ τοῦ ἔρωτος ἐκείνου τὰς ψυχὰς ἀνηρτή-

σαμεν. Ἐκείνω ζῶμεν, ἐκείνω σύνεσμεν, Χριστῷ συναφθῆναι ποθοῦμεν ψυχαῖς φιλαῖς οἰκειότερον. 12. Ἀπεστράμμεθα τὸ σῶμα τουτὶ καὶ τοῦ δεσμοῦ τὴν λύσιν ἐπείγομεν. Ὅθεν, εἰ βασανιεῖς, μᾶλλον λαμπруνεῖς καὶ τῷ ἐραστῇ ποιήσεις ἐρασιμιωτέρας τοῖς ὑπὲρ αὐτοῦ κοσμουμένας στίγμασιν. Εἰ κατὰ μέλος τέμης καὶ μέλος, οὐδ' οὕτω Χριστοῦ διαστήσεις, ᾧ διὰ πίστεως συναπτόμεθα. Εἰ θᾶττον ἀνέλξης, θᾶττον παραστήσεις τῷ ἐρωμένῳ. Ἐξέλθε τοῦ βίου τὴν ταχίστην, ἀλάστορ, ἵνα θᾶττον τῶν οὐρανίων ἐπιβῶμεν θαλάμων».

13. Ἐξεπέπληκτο τὴν τῶν παρθένων παρρησίαν ὁ ἢ τύραννος καὶ τῆς τῶν γενναίων ἐνστάσεως ἠττηθεῖς, ἐπιτάττει τῷ τῆς θαλάττης ἐπιρριφῆναι βυθῷ καὶ κόλπῳ λήθης ἀφαντωθῆναι, ἵνα μὴ λαμπρὰ τῆς κατ' ἐκείνου νίκης φαίνοντο τρόπαια. Ἦγοντο τοίνυν αἱ περὶ τὸν θεῖον Λεωνίδην γενναῖαι μάρτυρες οὐ κατηφεῖς ἢ ἄλλως στυγνάζουσαι ὡς ἂν στελλόμεναι πρὸς τὸν θάνατον, χαίρουσαί δὲ μᾶλλον καὶ ἄδουσαι, τοῦτο μὲν ὡς τῇ ἐνστάσει κρατήσασαι τοῦ δικάζοντος, τοῦτο δ' ὡς ἀξιωθεῖσαι πιεῖν ἐν ἀλμυροῖς ὕδασι τὸ γλυκὺ τοῦ μαρτυρίου ποτήριον· τεκμήριον δὲ τὸ μέλος ἐκεῖνο ὅπερ τῆς μακαρίας Χαρίσσης ἀδούσης ὁ λοιπὸς τῶν μαρτύρων χορὸς εὐρύθμῳς ὑπήκουεν. Ἐχει δὲ οὕτως· οὐδὲ γὰρ θέμις ὑπαλλαγῆναι τι παρωδηθέν. «Ἐν μίλλιον ἔδραμον, Κύριε, καὶ στράτευμά με ἐδίωξε, Κύριε, καὶ οὐκ ἤρνησάμην σε· Κύριε, σῶσόν μου τὸ πνεῦμα.» Ὑπὸ τοιούτῳ μέλει ὅσα ὀχλήματι παραπέμποντες ἑαυτοὺς εὐθύμους οἱ ἅγιοι, ἤκουσιν ἐπὶ θάλατταν, κακεῖθεν ἀναχθέντες πλοίῳ ἐπιρριπτοῦνται τοῖς κύμασι καὶ οὕτω τὴν ἀθεταν ὡς ἄλλην Ἐρυθρὰν διαβεβηκότες εὐθὺ τῆς ἐπηγγελμένης γῆς διεπεραιώσαντο.

14. Τοιοῦτος ὁ ἀμφὶ τὸν μέγαν Λεωνίδην μαρτυρικὸς θιάσος· ἐφ' ᾧ μᾶλλον μέγα φρονεῖτω ἢ νῦν εὐσεβῆς Ἑλλάς ἢ περ ἢ πάλαι ἐπὶ τοῖς περὶ Λεωνίδην τὸν Λάκωνα, ἀντι-

σχοῦσι μὲν πρὸς τὰς τῶν Περσῶν δυνάμεις περὶ τὰ στενὰ τῶν
Θερμοπυλῶν, πεσοῦσι δ' ἐκεῖσε παρὰ τῶν βαρβάρων ὑπὲρ ἐλευ-
θερίας Ἑλλήνων κοινῆς, ὡς καὶ τὰ ἐπιγεγραμμένα τῷ πο-
λυανδρίῳ ἐκείνων ἐπιμαρτύρεται· «ὦ ξέν', ἀπάγγειλον Λακε-
δαιμονίοις ὅτι τῆδε κείμεθα τοῖσιν ἐκείνων πειθόμενοι νόμοι-
σιν», καὶ αὖθις·

«μυριάσιν ποτὲ τῆδε διακοσίαις ἐμάχοντο
ἐκ Πελοποννήσου χιλιάδες τέττορες».

Τί γὰρ οἱ περὶ τὸν Λεωνίδην ἐκεῖνον ἐπεδείξαντο ὅσον ἢ περὶ
τὸν ἡμέτερον ἀριστέα καλλίνικος στρατιά; 15. Ἐκεῖ γὰρ
στρατιῶται δεινοὶ τὰ πολέμια, τοῖς στενοῖς ἐφροῦντες καὶ
τὴν πάροδον τοῖς βαρβάροις ἀπείργοντες, ὑπὸ τῶν τοξευμά-
των κατεχώσθησαν, καὶ τοῖς πολεμίοις αἱ πύλαι διανεώγα-
σιν. Ἐνταῦθα δὲ γυναῖκες εὐσεβεῖς, πέρα τῆς φύσεως ἀνδρι-
ζόμεναι, τὴν τῆς εὐσεβείας κατέλαβον ἄκραν, καὶ τὴν στε-
νὴν τῆς ὁμολογίας πύλην εἰσιοῦσαί τε καὶ φυλάξασαι, οὐδ'
ἐπὶ βραχὺ τῆς ἐνστάσεως ἢ φυλακῆς τοῖς πολεμίοις παρα-
κεχωρήκασιν. Κάκεῖνο μὲν ὁμοφυῆς τὸ πολέμιον· σάρκες γὰρ
σαρξὶ συνεπλέκοντο· ἐνταῦθα δὲ λόγοις μὲν πρὸς τυράννους
ἡ μάχη, ἔργοις δὲ πρὸς ἀσάρκους τε καὶ ἀναίμονας. Αἱ γὰρ
περὶ τὸν κοσμοκράτορα συναποστατικαὶ δυνάμεις ταῖς μάρ-
τυσιν ἐπεστράτευσαν συμμαχοῦσαι τοῖς τυράννοις καὶ παρὰ
τῶν τυράννων αὐταὶ συμμαχοῦμεναι. Καὶ πολλοὶ μὲν οἱ πο-
λεμοῦντες ἀπὸ ὕψους καὶ ἀοράτως βάλλοντες, πολλοὶ δὲ καὶ
οἱ προδήλως ἐπίπτοντες καὶ ποικίλαις μηχαναῖς τὴν συμ-
βολὴν ἐξαρτύοντες, νῦν πειθῶ προσάγοντες, εἶτα βίαν, αὖθις
θωπείαν, ἀπειλὴν μετὰ ταῦτα, μάστιγας ὕστερον, θάνατον
ὕστατον. Πάντα μὲν τοι κωφὰ καὶ οὐδὲν ἐνεργές. 16. Διὰ

ταῦτα ἠττᾶται ὁ ἀσεβῆς ἡγεμὼν κατ' ἐκεῖνον τὸν Φαραῶ καὶ τὰς γνώμας τῶν μαρτύρων οὐχ οἶός τε ὦν δουλώσασθαι, βυθῷ τὰ σώματα παραδίδωσιν, οἱ δὲ μάρτυρες, τὴν Αἴγυπτον τῆς ἀσεβείας καὶ τὸν ἄρχοντα ταύτης φεύγοντες, διὰ θαλάττης εἰς τὴν ἄνω Ἰερουσαλήμ διαπορθμεύονται, τῷ ἐνδόξως δεδοξασμένῳ Κυρίῳ τὸν ἐπινίκιον ἄδοντες πολλῷ τοῦ ἰσραηλιτικοῦ εὐχαριστότερον· καθ' ὅσον Ἰσραηλίται μὲν πρὶν ἢ τὴν Ἐρυθρὰν διασχεῖν θεοῦ καὶ Μωσέως κατεγόγγυζον, καταπτήξαντες διὰ φιλοψυχίαν Αἰγυπτίους ἐπιδιώκοντας, οὗτοι δὲ παρὰ τῶν διωκτῶν τῷ βυθῷ προσριπτόμενοι ἐπεκρότουν μεγαλοψύχως καὶ κατωρχοῦντο θανάτου καὶ θεὸν ἐπεκαλοῦντο οὐχ ἵνα τῶν κυμάτων ὑπέρσχωσιν, ἀλλ' ἵνα θᾶπτον πίνοντες ἄλμυρὸν ὕδωρ τὸν ζωτικὸν καὶ γλυκὺν ὑπνώσωσι θάνατον. ||

17. Ὡ γενναίων ψυχῶν, ᾧ φιλοθέων μαρτύρων καὶ διψόντων τὸν ὑπὲρ Χριστοῦ θάνατον· μόνον οὐκ ἔβαλον εἰς τὴν θάλατταν ἑαυτοὺς, ἐντευξεῖσθαι τῷ Κυρίῳ οὕτω πιστεύσαντες. Ὅθεν καὶ εἰς αὐτὸν θερμότερον τοῦ Πέτρου διανήξασθαι σπεύδοντες, οὐκ ἠνείχοντο τὸν φυσικὸν ἐπενδύτην, τὸ σῶμα, ζώννυσθαι, ἀλλ' ἀποδύσασθαι μᾶλλον τοῦτον ἐπόθουν καὶ γυμναῖς ψυχαῖς εὐζωνότερον στείλασθαι. Οὐ γὰρ ἐδίσταζον ὡς ὀλιγόπιστοι ὡς ἐξωσθέντες τοῦ πλοίου ἐπὶ τὰ ὕδατα διακινδυνεύσουσι καὶ οὐκ ἐλεύσονται πρὸς τὸν Ἰησοῦν, μεγάλη δὲ πίστει κουφιζόμενοι τὸν ἐπὶ τὸν Κύριον φέροντα διαπόντιον περίπατον βεβαίως διήνυσαν. Καὶ οὐ μόνον τοῦ πλοίου γενναίως ἐξέθορον ἐπὶ θάλασσαν, ἀλλὰ καὶ αὐτὰ τὰ τῶν σωμάτων ἐφόλκια χαίροντες ἐκβεβήκασιν καὶ νῦν κατατρυφῶσι τῆς ἐκεῖσε μακαριότητος. Ἦς γένοιτο τυχεῖν καὶ ἡμᾶς ἐν αὐτῷ Χριστῷ τῷ θεῷ ἡμῶν, ᾧ ἡ δόξα εἰς τοὺς αἰῶνας, ἀμήν.



Η απόδοση στα νέα ελληνικά είναι από την διπλωματική εργασία του πανοσιολ. Αρχιμανδρίτου κ. Νεκταρίου Καρσιώτη, Ιεροκήρυκος Μητροπολιτικού Ναού Αθηνών, στο ΜΓΠ Βυζαντινής Φιλολογίας της Φιλοσοφικής Σχολής ΕΚΠΑ με θέμα «Ο Άγιος Λεωνίδης υπό Μιχαήλ Χωνιάτου εγκωμιάζόμενος», η οποία δημοσιεύθηκε στο περιοδικό "ΔΩΔΕΚΑΝΗΣΟΣ", τεύχος 18', Ιανουάριος - Ιούνιος 2018

1. Τότε, σέ παλαιούς χρόνους, υπήρχε νόμος στήν Ἀθήνα νά ἀξιῶνται δημοσίας ταφῆς ὅσοι μέ γενναιότητα σκοτώνονταν στούς πολέμους· καί μαζί μέ ἄλλες τιμές νά δοξάζονται καί μέ ἐπιταφίους λόγους. Καί τὸ ἓνα καί τὸ ἄλλο εἶναι βραβεῖο ἀρετῆς γι' αὐτούς πού ἐνδόξως ἀναχώρησαν (ἀπ' τὴν ζωὴ), ἐνῶ γιὰ ὅσους παρέμειναν προτροπὴ νά ζοῦν μέ ἀρετὴ. Ἐμεῖς ὅμως τόσο πολὺ θὰ ἀμελήσουμε γιὰ τὴν ἀρετὴ καί θὰ φανοῦμε ράθυμοι γιὰ τὴν πρόθυμη ἄμιλλα τοῦ καλοῦ, ὥστε νά παραβλέπουμε χωρὶς νά δοξάζουμε τοὺς καλλινίκους μάρτυρες πού βρίσκονται ἐδῶ, καί νά μὴ τοὺς ἀποδίδουμε τίς ἅγιες τιμές πού τοὺς ἀναλογοῦν;

2. Καί πῶς δὲν θὰ τιμωρηθοῦμε ὅταν ὑστεροῦμε στὸν ζῆλο γιὰ τὴν ἀρετὴ ἀπὸ τοὺς ἐθνικούς, ἐὰν στ' ἀλήθεια ἐκεῖνοι σχεδὸν θεοποιοῦσαν κάποιους ριψοκινδύνους καί ἀσημάντους ἀνθρώπους καί τοὺς ἀπέδιδαν ἰσόθεες τιμές μέ ἀνδριάντες καί μεγαλοπρεπῆ ἡρῶα, καί τοὺς δόξαζαν μέ ἐτησίους ἐορτασμοὺς γιὰ ὅσα υπέστησαν πολεμῶντας γιὰ τὴν πατρίδα, καί ἔτσι εὐκλεῶς τελείωσαν τὴν ζωὴ τους; Ἐμεῖς ὅμως ἐπιδεικνύουμε ἀδιαφορία γιὰ τοὺς τόσο ἐξόχους καί πολλοὺς μάρτυρες τῆς ἀληθείας, πού βρίσκονται κατ' αὐτὸν τὸν τρόπο ἐδῶ (διὰ τῶν λειψάνων τους), καί οἱ ὅποιοι ἔκαναν τοὺς ἀγῶνες ὄχι πρὸς αἷμα καί σάρκα, οὔτε πολέμησαν γιὰ κάποια πατρίδα ἀπὸ αὐτές πού κατοικοῦνται στήν γῆ, ἀλλὰ παρατάχθησαν ἐναντίον τῶν ἐχθρικών ἀσωμάτων ἀρχῶν τοῦ σκότους, φέροντας οἱ ἴδιοι θνητὰ σώματα, ἐνῶ ἔπεσαν γιὰ τὴν πατρίδα πού ἔχει τὰ θεμέλια σὲ ἐκείνη τὴν πόλῃ, τῆς ὁποίας τεχνουργὸς καί δημιουργὸς εἶναι ὁ Θεός;

3. Αὐτῶν λοιπὸν (τῶν μαρτύρων) οἱ ψυχές εἶναι στὰ χέρια τοῦ Θεοῦ· ὁ θάνατος δὲν τις ἄγγιξε, ὅπως λέγει ὁ Σολομών. Πολύτιμη ὅμως κόνις (μέρος ἀπὸ τὰ λείψανά τους) ἔχει ἀποθησαυρισθεῖ ὡς ἐμᾶς ἐδῶ, ὅχι σὰν κάτι γήινο τὸ ὁποῖο χάνεται ἐδῶ κάτω· γιατί καὶ αὐτὴ συμμετέχει στὴν δόξα, ὅπως καὶ στοὺς ἀγῶνες τῶν μακαρίων καὶ μαρτυρικῶν πνευμάτων (τῶν ἀγίων), καθὼς ἀπέβαλε τὴν θνητότητα μὲ τὰ παθήματα καὶ τις πληγές χάριν τοῦ Χριστοῦ καὶ ἔλαβε πείρα τῆς μελλοντικῆς ἀθανασίας καὶ συμμετέχει σ' ἓνα ἀνώτερο τρόπο τελευτῆς· καὶ μάλιστα γιὰ νὰ ἔχουμε μαζί (μὲ τὰ λείψανά τους) καὶ τὴν ἀνάμνηση τῶν μαρτυρικῶν ἀγῶνων τους καὶ τὸν ἁγιασμὸ τῆς ψυχῆς καὶ τοῦ σώματός μας. Καὶ αὐτὸς ποὺ καυχήθηκε ὅτι ἐνθρονίσθηκε στοὺς οὐρανούς παύει τὴν ἔπαρσή του (ταπεινώνεται), μᾶλλον δὲ ἀπομακρυνόμενος φεύγει ἀπὸ τὴν οἰκουμένη, γιατί δὲν ὑποφέρει νὰ βλέπει τὰ σώματα ἀπὸ τὰ ὁποῖα νικήθηκε καὶ συντρίφθηκε, καὶ σὰν χνοῦδι ἀποδιώχθηκε ἀπὸ τὸ πρόσωπο τῆς γῆς.

4. Καὶ τὰ λείψανα τῶν μαρτύρων χωρισμένα ἀπὸ τις μακάριες ψυχές τους δὲν βρίσκονται σὲ ἐμᾶς μόνο γιὰ τοὺς ἀνωτέρω λόγους, ἀλλὰ καὶ ἐπειδὴ ἐπιθυμοῦν οἱ μάρτυρες ἀπὸ κοινοῦ μαζί μὲ ἐμᾶς νὰ ἀπολαύσουν τὴν πλήρη ἀφθαρσία καὶ τὴν θέωση· γιὰ τοῦτο παραμένουν ἐδῶ μὲ τὰ λείψανά τους, ἐνῶ μετέβησαν ἀπὸ τὴν γῆ στὰ καλύτερα (μὲ τις ψυχές τους).

5. Ἄλλ' ὦ τῆς μεγάλης φιλαδελφίας ἐκείνων καὶ τῆς δικῆς μας ἀδυναμίας! Διότι, ἐὰν ἐκεῖνοι, ἐπειδὴ μᾶς ἀγαποῦν, ἀνέχονται νὰ μένουν στὴν γῆ μὲ τὰ σώματά τους καὶ δὲν μικροψυχοῦν γιὰ τὴν ἀνάσταση ποὺ ἐπιβραδύνεται, ὥστε νὰ μὴ φθάσουν στὴν τελειότητα χωρὶς ἐμᾶς, ἐμεῖς ὅμως παραμελοῦμε μὲ ὀκνηρία νὰ ἐρχόμαστε ἐδῶ, λίγο πιὸ ἔξω ἀπὸ τὴν πόλη, καὶ νὰ προστρέχουμε στὸ ἱερὸ αὐτὸ πολυάνδριο καὶ νὰ ἀντλοῦμε ἀπὸ ἐδῶ τὸν φωτισμό.

6. Ἄλλ' ἐὰν μέχρι καὶ τώρα τοιοῦτοτρόπως μὲ ἀμέλεια εἴμαστε διατεθειμένοι πρὸς τοὺς μάρτυρες –γιατί βέβαια διστάζω νὰ πῶ ἀστόργως– ἐξάπαντος στὸ ἐξῆς ἄς προσερχόμαστε πρὸς αὐτοὺς καὶ ἄς φωτιζόμαστε. Αὐτὸς ποὺ ἀγαπᾷ τοὺς μάρτυρες γίνεται συμμετοχὸς τῆς δόξης τῶν μαρτύρων, διότι γίνεται οἰκεῖος μὲ τὸν Θεὸ τῶν μαρτύρων. Ὁ φιλομάρτυς λοιπὸν εἶναι καὶ φιλόχριστος, ὁ δὲ φιλόχριστος καὶ τὴν ζωὴ του θὰ θυσιάσει γι' αὐτὸν ποὺ ἀγαπᾷ, καὶ ἔτσι ἀπὸ τὴν ἀγάπη πρὸς τοὺς μάρτυρες προχώρησε στὴν μεγαλύτερη καὶ θεϊκὴ· ποιὸς λοιπὸν εἶναι τόσο νωθρὸς

καὶ βαρυκάρδιος, ποῦ θὰ ἀκουμπήσει σὲ μαρτυρικὰ ὀστᾶ ἢ σὲ ἀγία κόνι καὶ ἀμέσως δὲν θὰ φωτισθεῖ ἐσωτερικὰ καὶ ἡ ψυχὴ του δὲν θὰ ὑψωθεῖ μὲ θεϊκὴ ἀγάπη; Οἱ τάφοι τῶν μαρτύρων εἶναι θησαυρὸς ἀναστάσεως, θησαυροφυλάκιο ἀθανασίας, ὑπόμνηση ἀφθαρσίας, στήλη μαρτυρικῆς καρτερίας, σύμβολο νίκης τῆς ἀγάπης πρὸς τὸν Θεὸ (φιλοθεΐας). Ἐὰν μάλιστα ὁ τάφος ἔχει δεχθεῖ πολλοὺς μάρτυρες καὶ καυχᾶται γιὰ τὰ λείψανα καὶ τῶν δύο φύλων, αὐτὸ εἶναι ἤδη μεγάλος καὶ παντοειδῆς πνευματικὸς θησαυρὸς, ὅπως ἀκριβῶς καὶ τοῦτος ὁ πλοῦτος ποῦ βρίσκεται σὲ ἐμᾶς.

7. Ἀλλὰ ποιοὶ εἶναι αὐτοὶ ποῦ βρίσκονται ἐδῶ; Ἐπειδὴ μοῦ φαίνεται πῶς ἀγνοεῖτε, ἂν καὶ ὄχι ὅλοι, τὸν κρυμμένο θησαυρὸ μας εἶναι ὁ μέγας Λεωνίδης καὶ ὁ πέριξ αὐτοῦ ὄμιλος τῶν γενναίων γυναικῶν. Γιατὶ καὶ οἱ γυναῖκες ἀπέκτησαν γενναῖο φρόνημα στοὺς ἀγῶνες γιὰ τὴν εὐσέβεια, ἀπὸ τότε μάλιστα ποῦ ὁ Χριστὸς γεννήθηκε ἀπὸ παρθένο Μητέρα. Ὅμως ἀπὸ ποῖο μέρος (κατάγονταν) καὶ πῶς ἐξυψώθηκαν στὸ ὕψος τοῦ μαρτυρίου; Τῆς Ἑλλάδος γεννήματα καὶ θρέμματα ἦσαν οἱ μακάριοι, ἀφοῦ δὲ ἀναγνώρισαν τὸν Χριστὸ ὡς τὸν ἕνα καὶ μοναδικὸ Θεό, ἀπήλλαξαν τὴν πατρίδα τους ἀπὸ τὴν πολυαρχία στὴν ὁποία εἶχε ὀδηγηθεῖ, χωρὶς νὰ καταλύσουν ἐκεῖνη ἢ τὴν ἄλλη τυραννία, ἀλλὰ ἀνατρέποντας τὴν ἴδια τὴν πολυθεΐα. Διότι ἐφόσον συνελήφθησαν ἀπὸ τοὺς ἀσεβεῖς καὶ δὲν πείσθησαν νὰ ἀρνηθοῦν τὸν ἀληθινὸ Θεό, κυρίευσαν αὐτοὶ μᾶλλον ἐκείνους καὶ κατέστρεψαν καὶ αὐτὰ τὰ εἰδῶλα καὶ αὐτοὺς τοὺς θεοὺς, ὄχι μὲ τὸ νὰ κατορθώσουν κάτι παίρνοντας τὰ ὄπλα ἢ μὲ τὸ νὰ συγκρουσθοῦν σὲ μάχη, ἀλλὰ μὲ ὅσα ὑπέφεραν μὲ γενναιότητα καὶ μὲ τὸ νὰ ὑπομείνουν τὶς δίκες γιὰ τὴν εὐσέβεια.

8. Ὁ καρτερώτατος λοιπὸν Λεωνίδης κρεμᾶται καὶ σηκώνεται ψηλὰ καὶ συνυψοῦται μὲ τὸ δεσποτικὸ (σταυρικὸ) πάθος καὶ μὲ τὰ ὄργανα ποῦ μὲ ἀγριότητα καταξέεται, συνενώνεται μὲ τὸν Χριστό· καὶ τόσο περισσότερο συνάπτεται ὡς τίμιο μέλος μὲ τὴν κεφαλὴ τῶν πάντων (Χριστό), ὅσο πιὸ πολὺ διασκορπίζονται οἱ σάρκες του μὲ τὸν καταξέσμο. «Νὰ ξέεται λοιπόν», λέγει αὐτὸς ποῦ δικάζει, «τοῦτος ὁ ἀνυποχώρητος, καὶ νὰ συντρίψετε τὶς σάρκες του καὶ ἀφοῦ δὲν μπορούμε νὰ κυριεύσουμε τὴν βούλησή του, μὴ λυπηθεῖτε οὔτε αὐτὰ τὰ ὀστᾶ του. Ἄς πέσουν κάτω οἱ σάρκες του, ἄς διαλυθοῦν τὰ ὀστᾶ καὶ ἄς γυμνωθεῖ ἀπὸ τὸν φυσικὸ χιτῶνα ἢ ἀλύγιστη ψυχὴ του». Αὐτὰ διέταξε καὶ τὸ πρόσταγμα γινόταν πράξη καὶ ὁ ἀθλητὴς ἐνῶ ἔπασχε, νόμιζε πῶς δὲν πάσχει· μᾶλλον δὲ στενοχωριόταν, γιατί δὲν ὑπέφερε περισσότερα καὶ χειρότερα.

9. Ὡ γενναῖο φρόνημα, ὦ ἀνίκητη ψυχὴ! Κομματιάζονταν οἱ σάρκες τοῦ μάρτυρος καὶ οἱ φλέβες του σχίζονταν καὶ συντρίβονταν καὶ ποταμοὶ αἱμάτων κατέκλυζαν τὸν ἀθλητὴ, ρέοντας ἀπ' ὄλο τὸ σῶμα του· καθότι παντοῦ εἶχε τρυπηθεῖ ἀπὸ τοὺς ζεσμούς. Αὐτὸς ὅμως χαιρόταν πολὺ, γιατί πίστευε πὼς χωριζόμενος ἀπὸ τὸ σῶμα συνενώνεται μὲ τὸν Χριστὸ καὶ ἀποστερούμενος τὴν σάρκα ἐνδύεται τὸν Χριστὸ καὶ συνδοξάζεται μὲ τὸν Χριστὸ βαπτιζόμενος στὰ αἵματα ποὺ χύνονταν γιὰ τὸν Χριστό· καὶ ὅτι τόσο πολὺ θὰ ἔχει σμιλευθεῖ στὴν κατὰ Χριστὸν ὠραιότητα, ὅσο ἀπογυμνώνεται ἀπὸ τὸ ὑλικὸ σῶμα· καὶ ὅσο περισσότερο ἔχει βασανισθεῖ ἀπὸ τὰ τιμωρητικὰ ὄργανα, τόσο ὠραιότερος θὰ ἐξέλθει καὶ θὰ ἔχει τελειοποιηθεῖ ὡς εἰκόνα τοῦ Χριστοῦ, ἔχοντας στὴν ψυχὴ του ὡς ἐγκαλλώπισμα τὴν ὁμοιότητα ποὺ εἶναι σύμφωνη μὲ τὴν εἰκόνα τοῦ Χριστοῦ.

10. Καὶ ὁ γενναῖος, λοιπόν, Λεωνίδης ἔτσι σφοδρότατα κομματιαζόταν ἀπὸ τοὺς ἀσεβεῖς καὶ τοιουτοτρόπως μὲ μεγαλοψυχία ὑπέφερε τὸν διαμελισμὸ του. Τί ὅμως συνέβαινε ἀπὸ τὸ ἄλλο μέρος μὲ τίς μάρτυρες γύρω ἀπὸ τὴν κεχαριτωμένη Χάρισσα; Ἄρα ἀπέβλεψαν πρὸς τοὺς ἀγῶνες μὲ μαλθακότητα ἢ θεωροῦσαν μὲ τρόμο τὴν ἀδύναμη φύση τους ἢ ὑποχώρησαν ἀπὸ τὸν φόβο τῶν βασανιστηρίων ἢ δειλιάσαν ἀπὸ τὴν σκληρότητα τῶν ἀσεβῶν; Ὁχι, μὰ τοὺς ἰσαξίους πρὸς τοὺς ἄνδρες ἀγῶνες ἐκείνων (τῶν γυναικῶν) καὶ τὴν ἐναντίωσή τους μέχρις αἵματος. Προσλαμβάνοντας ἀνδρική θέλῃση ἐνίσχυσαν τὸν τρυφερὸ θηλυκὸ τους λογισμό, οὕτως ὥστε νὰ προχωρήσουν σὲ συνάντηση τῶν κινδύνων καὶ νὰ ὁμολογήσουν τὸν ἀθάνατο νυμφίό τους μὲ ἀτρόμητη φωνή. Γιατί, ἀφοῦ πλήττονταν ἀπὸ τὸν θεῖο ἔρωτα Ἐκείνου, θεωροῦσαν ὡς βέλη νηπιῶν τὰ κτυπήματα τῶν ἀσεβῶν.

11. «Καὶ μὴ νομίζεις», λέγουν πρὸς τὸν δικαστὴ, «ὅτι ξεσήκωσες αὐτὸν τὸν ἀγῶνα πρὸς τρυφερὲς γυναῖκες· γιατί, ἂν καὶ γυναῖκες κατὰ τὰ φαινόμενα, εἴμαστε ὅμως πολὺ πιὸ γενναῖες ἀπὸ τὴν γυναικεία φύση μας καὶ ἀπὸ τὴν πλέον σταθερὴ σκληρότητα. Ἐμεῖς κυριευθήκαμε ἀπὸ τὸ κάλλος τοῦ Χριστοῦ καὶ ἔχουμε ἀναρτήσει τίς ζωές μας ἀπὸ τὸν ἔρωτα Ἐκείνου. Μέσα σὲ Ἐκεῖνον ζοῦμε, μὲ Ἐκεῖνον συνυπάρχουμε καὶ ἐπιθυμοῦμε μὲ ἀκόμη μεγαλύτερη συγγένεια νὰ ἐνωθοῦμε μὲ τὸν Χριστὸ μὲ μόνες τίς ψυχές μας.

12. Ἐχουμε ἀποστραφεῖ αὐτὸ τὸ σῶμα καὶ ἀνυπομονοῦμε τὴν ἀπελευθέρωση ἀπὸ τὰ δεσμά του. Γι' αὐτό, ἐὰν μᾶς βασανίσεις, μᾶλλον θὰ μᾶς λαμπρύνεις καὶ θὰ μᾶς κάνεις περισσότερο ἀγαπητὲς στὸν ἔραστή μας μὲ τίς πληγές, διὰ τῶν ὁποίων θὰ στολισθοῦμε χάριν αὐτοῦ. Ἐὰν μᾶς κομματιάσεις μέλος πρὸς μέλος, ἀπὸ ἄνω ἕως

κάτω, ούτε έτσι θα μας χωρίσεις από τον Χριστό, με τον οποίο συνδεόμαστε δια της πίστεως. Εάν ταχύτερα μας φονεύσεις, ταχύτερα θα μας οδηγήσεις στον Άγαπώμενο. Κάνε να απέλθουμε απ' αυτήν την ζωή όσο πιο γρήγορα γίνεται, συ ό διώκτης μας, ώστε ταχύτερα να ανέβουμε στους ούρανίους θαλάμους».

13. Ο τύραννος έμενε κατάπληκτος με το θάρρος των παρθένων, και άφου νικήθηκε από την έναντίωση των γενναίων αυτών, προστάζει να ριφθούν στον βυθό της θάλασσας και να εξαφανισθούν στην λησμονιά του πυθμένα της, για να μη φαίνονται ως ένδοξα σύμβολα της έναντίον του νίκης. Οδηγούνταν λοιπόν οι περι τον θείο Λεωνίδα γενναίες μάρτυρες χωρίς να είναι θλιμμένες ή και παραγμένες σαν να στέλνονται προς τον θάνατο, αλλά περισσότερο χαρούμενες και ψάλλουσες, άφ' ενός μόν διότι με την αντίστασή τους νίκησαν τον δικαστή, άφ' έτέρου δέ έπειδή κρίθηκαν άξιες να πιούν μέσα στα άλμυρά ύδατα το γλυκό ποτήριο του μαρτυρίου. Και άπόδειξη αυτών είναι ο ύμνος εκείνος, αυτός άκριβώς που έψαλλε ή μακαρία Χάρισα, και με άρμονία συνέψαλλε ο υπόλοιπος χορός των μαρτύρων. Είναι δέ ο άκόλουθος καθότι δέν έπιτρέπεται να μεταβληθεί έστω και έλάχιστα ο ύμνος που έψάλη. «Ένα μίλι διήγυσα, Κύριε, και με κατεδίωξε δύναμη στρατιωτική, Κύριε, και δέν σε άρνήθηκα. Κύριε, σώσε μου το πνεύμα». Υπό την επίδραση αυτής της ψαλμωδίας μεταφερόμενοι, όπως άκριβώς σε όχημα, χαρούμενοι οι άγιοι, φθάνουν στην θάλασσα και από εκεί οδηγούνται σε πλοίο και ρίπτονται στα κύματα· και δι' αυτού του τρόπου διέβησαν την άθεία, σαν άλλη Έρυθρά θάλασσα, και άμέσως μετέβησαν στην γή της έπαγγελίας.

14. Αυτός υπήρξε ο περι τον μέγα Λεωνίδα μαρτυρικός όμιλος· για τον όποιο περισσότερο άς καυχάται σε μεγάλο βαθμό ή σημερινή εύσεβής Έλλάς, παρά εκείνη των παλαιών χρόνων για τους γύρω από τον Λεωνίδα τον Λάκωνα, που άντιστάθηκαν προς τις περσικές δυνάμεις στα στενά των Θερμοπυλών και έπесαν εκεί από τους βαρβάρους για την κοινή έλευθερία των Έλλήνων, καθώς μαρτυρείται και από τα έπιγράμματα του πολυανδρίου τους: «ώ ξέν',...», και έκτός τούτου: «μυριάσιν ποτέ...». Τί μεγάλο λοιπόν επέδειξαν οι περι τον Λεωνίδα εκείνον στρατιώτες, συγκριτικά με την γύρω από τον δικό μας άριστέα καλλίνικη στρατιά;

15. Αν και εκεί ήσαν έπιδέξιοι και ικανοί στρατιώτες στους πολέμους, οι όποιοι φύλασαν τα στενά και έμπόδιζαν την διάβαση στους βαρβάρους, θάφτηκαν όμως κάτω από τα βέλη των τοξοτών και έτσι ανοίχθηκαν οι πύλες για τους έχθρους.

Ἀλλὰ ἐδῶ, γυναῖκες θεοσεβεῖς, μὲ ἀνδρεία πὺν ὑπερβαίνει τὴν φύση τους, ἔφθασαν στὸν ἔσχατο βαθμὸ σεβασμοῦ πρὸς τὸν Θεό, καὶ ὄχι μόνο εἰσῆλθαν στὴν στενὴ πύλη τῆς ὁμολογίας, ἀλλὰ καὶ τὴν διαφύλαξαν, καθὼς δὲν παραχώρησαν στοὺς ἐχθροὺς οὔτε γιὰ λίγο τὴν δυνατότητα νὰ ὑπερισχύσουν ἢ νὰ ἀνακάμψουν. Καὶ ἐκεῖ βεβαίως οἱ ἀντίπαλοι εἶχαν τὴν ἴδια φύση· γιὰτὶ ἐμάχοντο ἀληθῶς ἄνθρωποι πρὸς ἀνθρώπους. Ἐδῶ, ὅμως, ἀφ' ἑνὸς ἢ μάχη πρὸς τοὺς τυράννους γινόταν διὰ τοῦ λόγου, ἀφ' ἑτέρου πρὸς τοὺς ἀσάρκους καὶ χωρὶς αἷμα (δαίμονες) διὰ τοῦ μαρτυρίου. Καθότι οἱ δυνάμεις πὺν συναποστάτησαν κοντὰ στὸν κοσμοκράτορα ἐξεστράτευσαν ἐναντίον τῶν μαρτύρων καὶ συμμάχησαν μὲ τοὺς τυράννους καὶ ἀπὸ τοὺς τυράννους ἐβοηθοῦντο. Καὶ ναὶ μὲν εἶναι πολλοὶ αὐτοὶ πὺν πολεμοῦν ἀπὸ ψηλὰ καὶ πλήττουν ἀοράτως, ἀλλὰ καὶ πολλοὶ αὐτοὶ πὺν ὀλοφάνερα εἰσορμοῦν καὶ μὲ ποικίλα τεχνάσματα παρασκευάζουν τὴν συμπλοκή, κατ' ἀρχὰς κινοῦντες τὴν πειθῶ, ἔπειτα τὴν βία, ἀκολούθως τὴν κολακεία· μετὰ ἀπ' αὐτὰ, τὶς ἀπειλές, ὕστερα τὶς κακώσεις καὶ τελευταῖο τὸν θάνατο. Καὶ ὅλα αὐτὰ βεβαίως εἶναι ἀνίσχυρα καὶ τίποτε δὲν εἶναι ἀποτελεσματικό.

16. Γι' αὐτοὺς τοὺς λόγους νικᾶται ὁ ἀσεβῆς ἡγεμόνας, ὅπως ἐκεῖνος ὁ Φαραῖώ, καὶ χωρὶς νὰ εἶναι ἱκανὸς νὰ ὑποδουλώσει τὴν βούληση τῶν μαρτύρων, παραδίδει τὰ σώματά τους στὸν βυθό· οἱ δὲ μάρτυρες ἀποφεύγοντας τὴν Αἴγυπτο τῆς ἀσεβείας καὶ τὸν ἄρχοντά της μεταφέρονται διὰ θαλάσσης στὴν ἄνω Ἱερουσαλήμ, ψάλλοντες στὸν δοξασμένο μὲ κάθε δόξα Κύριο τὸν ἐπινίκιο (ὕμνο) μὲ περισσότερη εὐχαριστία ἀπὸ ὅση ὁ ἰσραηλιτικὸς λαός. Καθόσον ἀπ' τὴν μίᾳ πλευρὰ οἱ Ἰσραηλίτες, πρὶν ἀκόμη διαπεράσουν τὴν Ἐρυθρὰ θάλασσα, κατεγόγγυζαν ἐναντίον τοῦ Θεοῦ καὶ τοῦ Μωυσέως, ἐπειδὴ ἔξαιτίας τῆς φιλοζωίας τους ἐφοβοῦντο τοὺς Αἰγυπτίους πὺν τοὺς ἐδίωκαν. Ὅμως τοῦτοι ἀντιθέτως, ἐνῶ ἐρρίπτοντο ἀπὸ τοὺς διώκτες στὸν βυθό, ἐπιδοκίμαζαν μὲ μεγαλοψυχία καὶ χαίρονταν μὲ τὸν θάνατο καὶ ἐπικαλοῦνταν τὸν Θεό, ὄχι γιὰ νὰ ὑπερβοῦν τὰ κύματα, ἀλλὰ γιὰ νὰ πιοῦν ταχύτερα τὰ ἄλμυρὰ ὕδατα καὶ ἔτσι νὰ κοιμηθοῦν τὸν πλήρη ζωῆς καὶ γλυκύτητας θάνατο.

17. Ὡ οἱ γενναῖες ψυχές, ὦ οἱ φιλόθεοι μάρτυρες πὺν διψοῦν τὸν θάνατο χάριν τοῦ Χριστοῦ! Λίγο ἀκόμη καὶ θὰ ἔβαζαν οἱ ἴδιοι τοὺς ἑαυτοὺς τους στὴν θάλασσα, ἐπειδὴ πίστευσαν ὅτι ἔτσι θὰ συναντόνταν μὲ τὸν Κύριο. Καὶ γιὰ νὰ φθάσουν σὲ Αὐτόν, ἔσπευσαν κολυμβῶντας, μὲ περισσότερὴ θερμότητα ἀπ'

αὐτὴν τοῦ Πέτρου, καὶ δὲν ἀνέχονταν νὰ περιζωστοῦν τὸν φυσικὸ χιτῶνα, τὸ σῶμα, ἀλλὰ ποθοῦσαν περισσότερο νὰ τὸν ἀφαιρέσουν καὶ νὰ εἶναι ἐνδεδυμένοι μὲ μόνες τὶς ψυχὲς χωρὶς τὸ βάρος τῆς σαρκός. Γιατὶ δὲν δίσταζαν, ὅπως οἱ ὀλιγόπιστοι, ὅταν ἐκβάλλονταν ἀπὸ τὸ πλοῖο, ὅτι θὰ κινδυνεύσουν στὰ ὕδατα καὶ δὲν θὰ φθάσουν στὸν Ἰησοῦν, ἀλλὰ, ὄντας ἀνάλαφροι ἀπὸ τὴν μεγάλη τους πίστη, ἔφεραν εἰς πέρας μὲ ἀσφάλεια τὸ ὑπερπόντιο ταξίδι ποῦ ὁδηγεῖ στὸν Κύριο. Καὶ ὅχι μόνον ὤρμησαν μὲ γενναιότητα ἀπὸ τὸ πλοῖο πρὸς τὴν θάλασσα, ἀλλὰ καὶ ἀπὸ αὐτὰ ἀκόμη τὰ βάρη τῶν σωμάτων τους χαρούμενοι ἀπαλλάχθησαν, καὶ τώρα ἀπολαμβάνουν ἐκείνη τὴν μακαριότητα· τῆς ὁποίας εἶδε νὰ ἀξιοδοῦμε καὶ ἐμεῖς διὰ τοῦ Χριστοῦ τοῦ Θεοῦ μας, στὸν ὁποῖο ἀνήκει ἡ δόξα εἰς τοὺς αἰῶνας, ἀμήν·





Κωνσταντίνα Σκαρμούτσου, αρχαιολόγος

Η παλαιοχριστιανική βασιλική στο Λέχαιο Κορινθίας

Στο δυτικό βραχίονα του αρχαίου λιμανιού του Λεχαιού σώζονται τα ερείπια παλαιοχριστιανικής βασιλικής μεγάλων διαστάσεων αφιερωμένη στον μάρτυρα Λεωνίδα και στις 7 γυναίκες που μαρτύρησαν μαζί του.

Η θεμελίωση του κυρίως ναού έγινε στους χρόνους του αυτοκράτορα Μαρκιανού (450-457 μ.Χ.) ή στα πρώτα χρόνια του διαδόχου του Λέοντα Α' (457-474 μ.Χ.) και ολοκληρώθηκε επί Ιουστίνου Α' (518-527 μ.Χ.). Δυστυχώς η αίγλη και το μεγαλείο που γνώρισε αυτό το επιβλητικό μνημείο δεν κράτησε πολύ καθώς το 551/552 μ.Χ. φοβερός σεισμός που έπληξε την Πελοπόννησο το κατέστρεψε ολοσχερώς.

Πρόκειται για τρίκλιτη βασιλική διαστάσεων 91 x 27μ. αποτελούμενη από εξέχον εγκάρσιο πενταμερές κλίτος, δύο γωνιαία διαμερίσματα δυτικά των ακραίων κλιτών του, ημικυκλική αψίδα, πενταμερή νάρθηκα και δύο αίθρια. Εξωτερικά το μήκος του συγκροτήματος ήταν 220μ. και το πλάτος 59,29μ.

Πριν από την είσοδο στον κυρίως ναό υπήρχαν δύο αίθρια, ένα ορθογώνιο και ένα ημικυκλικό που περιβάλλονταν από στοά. Στο κέντρο του ημικυκλικού αίθριου υπήρχε φιάλη με μία ή περισσότερες κρήνες όπου οι πιστοί έπρεπε να πλυθούν πριν την είσοδό τους στον ναό. Η είσοδος στο νάρθηκα στο χώρο όπου προσεύχονταν οι κατηχούμενοι γινόταν από δύο θύρες. Ο νάρθηκας επικοινωνούσε με τον κυρίως ναό μέσω τριών ανοιγμάτων. Ο κυρίως ναός ήταν χωρισμένος σε τρία κλίτη με δύο κιονοστοιχίες που η καθεμία είχε 23 κίονες. Στο μέσο του κεντρικού κλίτους υπήρχε ο άμβωνας που ήταν οκταγωνικός με δύο κλίμακες εκατέρωθεν. Στο ανατολικό τμήμα του ναού, στο ιερό βήμα αποκαλύφθηκε το σύνθρονο και τα βάθρα από τις θέσεις των κληρικών περιμετρικά της Αγίας Τράπεζας η οποία καλυπτόταν με κιβώριο. Από το τέμπλο σώζονται τμήματα του στυλοβάτη του που εκτεινόταν σχεδόν σε όλο το πλάτος του μεσαίου κλίτους. Από το μέσον περίπου του τέμπλου ξεκινούσε η σολέα, επιμήκης διάδρομος, οριζόμενος από δύο παράλληλες σειρές μαρμάρινων στυλοβατών που έφεραν πεσσίσκους οι οποίοι συγκρατούσαν θωράκια. Η σολέα κατέληγε στον άμβωνα του μεσαίου κλίτους. Στη Β.Δ. γωνία της βασιλικής βρίσκεται το τριμερές βαπτιστήριο, ανεξάρτητο συγκρότημα που αποτελείται από προαύλιο οίκο, τετράκογχο αποδυτήριο και οκτάγωνο φωτιστήριο με δύο κτιστές κολυμβήθρες, η μια αβαθής για μεγάλους (βάπτισμα με ραντισμό) και η άλλη βαθιά για παιδιά (βάπτισμα με εμποτισμό). Το συγκρότημα που το χαρακτηρίζει αρχιτεκτονική αυτοτέλεια είναι παλαιότερο της βασιλικής. Η αρχική χρήση του ήταν πιθανότατα μαρτύριο ή μαυσωλείο, δηλαδή τόπος ενταφιασμού μαρτύρων.

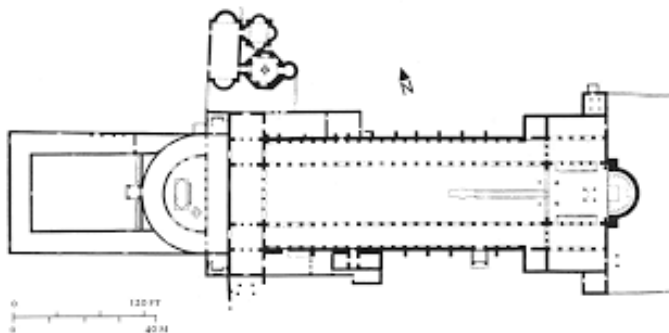

Κάτοψη βασιλικής Λεχαίου.

Η βασιλική ήταν κτισμένη με επιμέλεια και η τοιχοποιία της συνίσταται από αργολιθοδομή και εναλλασσόμενες ζώνες οπτοπλίνθων. Χαρακτηριστικά είναι τα διακοσμητικά μυστρίσματα στους αρμούς. Η στέγη στο μεσαίο κλίτος πρέπει να ήταν δίρριχτη, στα πλαϊνά κλίτη μονόρριχτη, ενώ το κεντρικό τμήμα του Ιερού με τετράκλινη στέγη.

Τα δάπεδα της βασιλικής ήταν στρωμένα με μαρμάρινες λευκές πλάκες. Τα μαρμαροθετήματα των πλαϊνών κλιτών και οι κίονες παρουσιάζουν ποικιλία χρωμάτων.

Πλούσιος και εξαιρετικής τέχνης ήταν ο γλυπτός διάκοσμος του ναού. Πλήθος αρχιτεκτονικών μελών υπάρχουν διάσπαρτα στο χώρο του μνημείου ενώ άλλα βρίσκονται στο Αρχαιολογικό Μουσείο Αρχαίας Κορίνθου. Ενδιαφέρον παρουσιάζουν τα κορινθιακά κιονόκρανα, τα ιωνικά με επίθημα, τα θεοδοσιανά με την ιδιαίτερα επιμελημένη εργασία, τα επιδήματα, τα γείσα και τα περιδυρώματα με τον πλούσιο διάκοσμο. Βρέθηκαν επίσης κίονες, αμφικιονίσκοι, θωράκια, βάσεις κίωνων κ.λπ.

Η ύπαρξη του μεγαλοπρεπούς αυτού εκκλησιαστικού αρχιτεκτονήματος στο χώρο του αρχαίου λιμανιού εντάσσεται μέσα σε ένα γενικότερο κλίμα οικονομικής ευμάρειας, που βοήθησε στην ανάπτυξη μιας κορινθιακής αρχιτεκτονικής σχολής με υψηλούς καλλιτεχνικούς στόχους.

Φωτογραφίες από την βασιλική στο Λέχαιο .





Φωτογραφίες από την βασιλική στο Λέχαιο και δεξιά σχεδιαστική απόδοση στέγασης Ιερού Βήματος

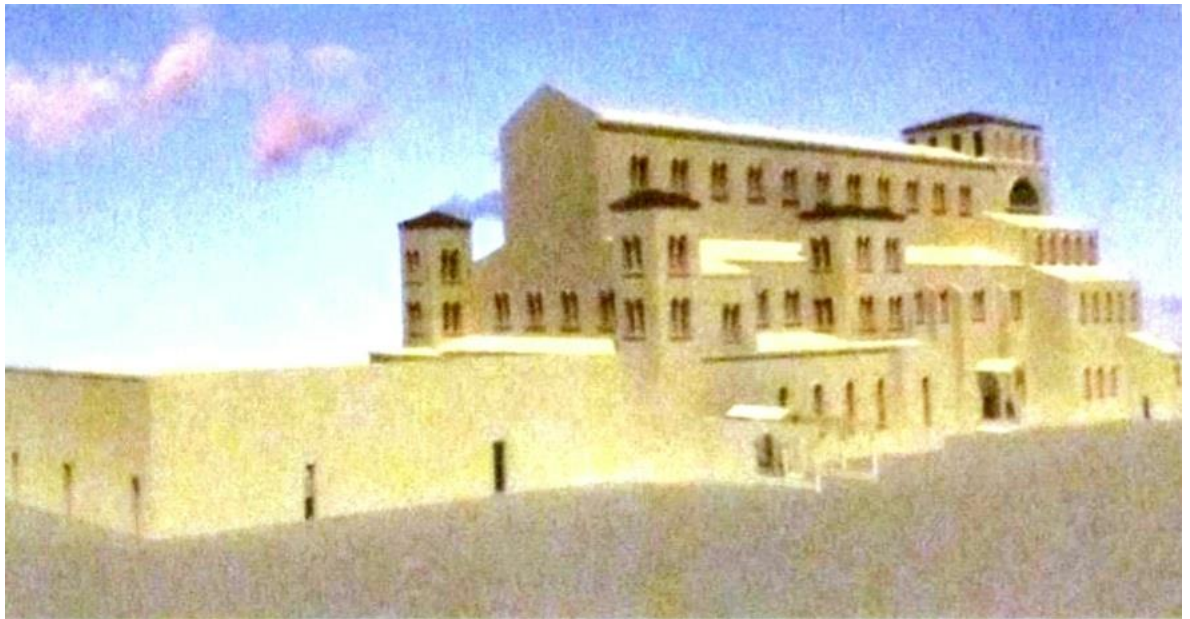
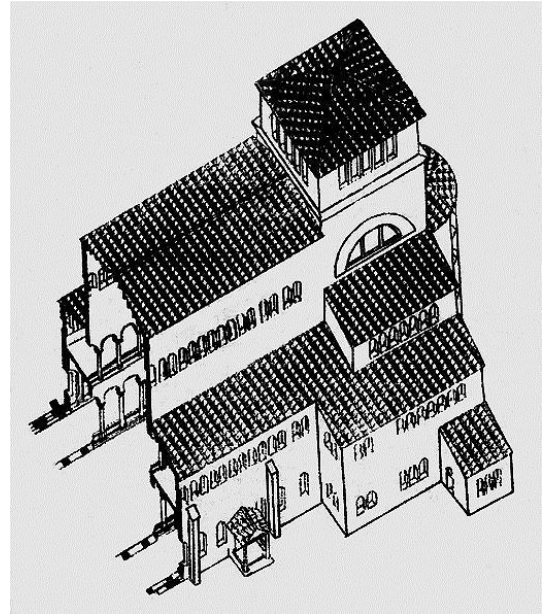

Σχεδιαστική αναπαράσταση βασιλικής Λεχαιού.

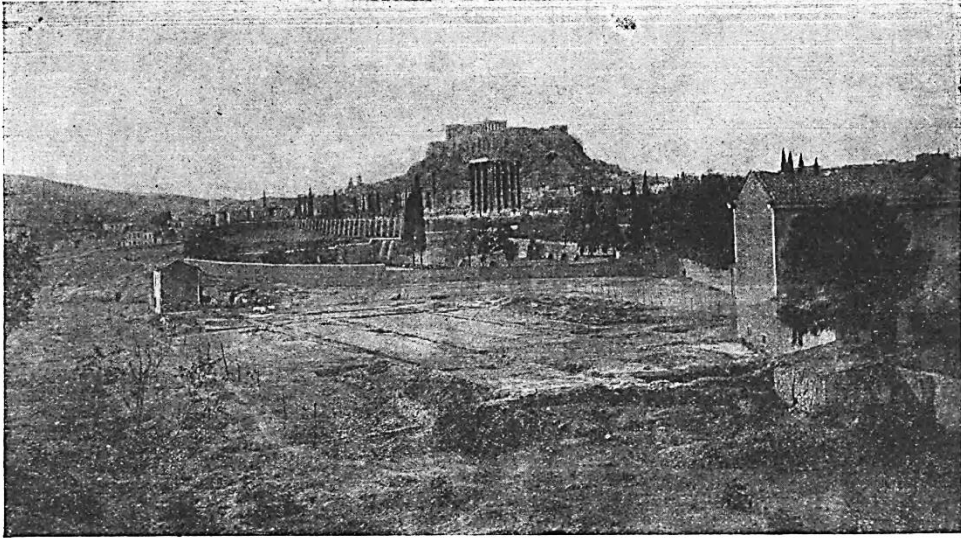

1: γενική άποψη των θεμελίων της Βασιλικής του 'Ιλιουπόλ και της θύρας ένθα αυτή εγγράσσεται

Η παλαιοχριστιανική βασιλική του Ιλισού

Η βασιλική του Ιλισού ήταν πιθανότατα αφιερωμένη στον μάρτυρα Λεωνίδα, καθότι επί της εξωτερικής πλευράς του βορείου τοίχου της ευρίσκετο το αποκαλούμενο "Μαρτύριο του Λεωνίδα", δηλαδή ένα υπόγειο προσκύνημα, όπου είχαν αποτεθεί τα Λείψανά του αγίου. Ο ναός ήταν μια μεγάλη τρίκλιτη ξυλόστεγη ελληνιστική βασιλική με αίθριο, και δύο εγκάρσια κλίτη στο ιερό βήμα και στο νάρθηκα. Στο βόρειο τοίχο της, ευρίσκετο υπογείως το προαναφερθέν Μαρτύριο.

Ο ναός είχε διαστάσεις 55 μέτρα μήκος και 33 πλάτος ομοιάζοντας αρκετά - υπό κλίμακα- με τη μνημειώδη αφιερωμένη στον άγιο Λεωνίδα βασιλική του Λεχάιου. Το Ιερό Βήμα ήταν κατά μισό μέτρο υπερυψωμένο του κυρίως ναού, ενώ στο κέντρο του διακρίνονται ακόμα ίχνη του κιβωρίου που σκέπαζε την αγία Τράπεζα. Οι αρχαιολόγοι βάσει των τεσσάρων πεσσών, πάχους 1,20 μέτρων έκαστος, που ανασκάφηκαν σε τετράγωνη διάταξη, θεωρούν ότι το κιβώριο σκεπαζόταν από τρούλλο ή κάποιου είδους θόλο. Η ιδιαιτερότητα αυτή κάνει τη βασιλική του Ιλισού να θεωρείται ως μεταβατικός τύπος ναού προς την τρούλλαία βασιλική, όπου ο τρούλλος μετατοπίστηκε στο κέντρο του ναού, με την εφαρμογή των γνωστών σφαιρικών τριγώνων.

Δύο μεσαίοι τοίχοι στυλοβάτες, πάνω στους οποίους στηρίζονταν οι κιονοστοιχίες, διαχωρίζαν το εμφανώς μεγαλύτερο και πιο υπερυψωμένο μεσαίο κλίτος από τα 2 πλαϊνά. Η στέγη ήταν ξύλινη κεραμοσκεπής. Δεξιά και αριστερά του προνάου υπήρχαν προσκτίσματα, τα οποία σχημάτιζαν το μπροστινό εγκάρσιο κλίτος, με ένα από αυτά πιθανώς να χρησιμοποιείτο ως βαπτιστήριο.

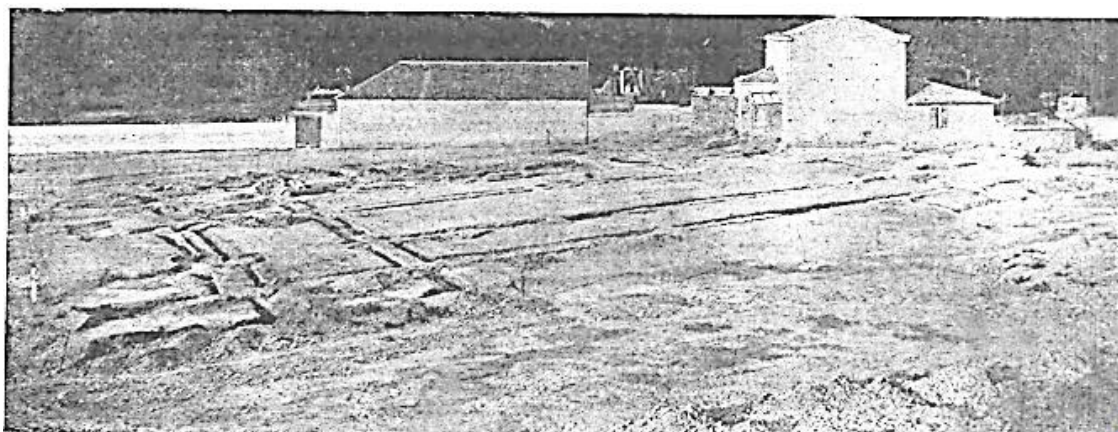

Στην είσοδο της εκκλησίας, εμπρός δηλαδή από το νάρθηκα, υπήρχε ένα μεγάλο αίθριο διακοσμημένο με θαυμασία ψηφιδωτά δαπέδου.

Η κρύπτη ήταν μια υπόγεια τετράγωνη αίθουσα, με ημισφαιρική οροφή, η είσοδος στην οποία γινόταν από το εσωτερικό του ναού με τη χρήση κλίμακας. Οι διαστάσεις της ήταν 3,80 x 3,87 μέτρα. Στο "Μαρτύριο" είχαν κατασκευαστεί τρεις αψιδωτοί τάφοι (arcosolia) σε ισάριθμες πλευρές του, που προφανώς είχαν εναποτεθεί τα άγια Λείψανα του Αγίου Λεωνίδα και των συν αυτώ επτά διακονισσών αγίων γυναικών. Το δάπεδο του, ήταν επιμελώς στρωμένο με πλάκες, ενώ οι τοίχοι ήταν επενδυμένοι με ορθομαρμάρωση.

Η βασιλική του Γιμισού, ήταν επιστρωμένη με θαυμασίας τέχνης ψηφιδωτά, εκ των οποίων μόλις πέντε μικρά τμήματα διασώθηκαν έως τη σήμερα. Πρόκειται για ψηφιδωτά που εντοπίστηκαν στα εκατέρωθεν διαμερίσματα του Ιερού Βήματος του ναού, στο νάρθηκα, καθώς και στο αίθριο της εκκλησίας.

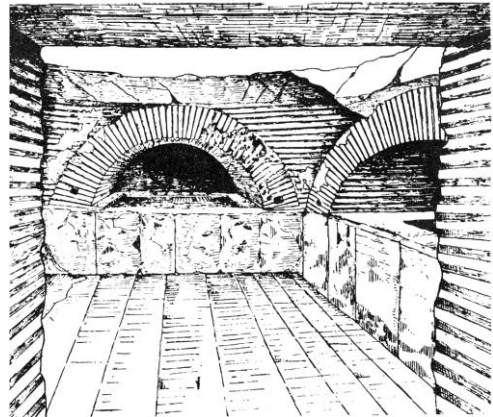
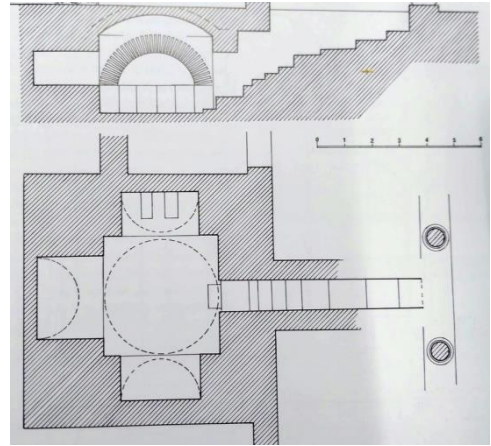
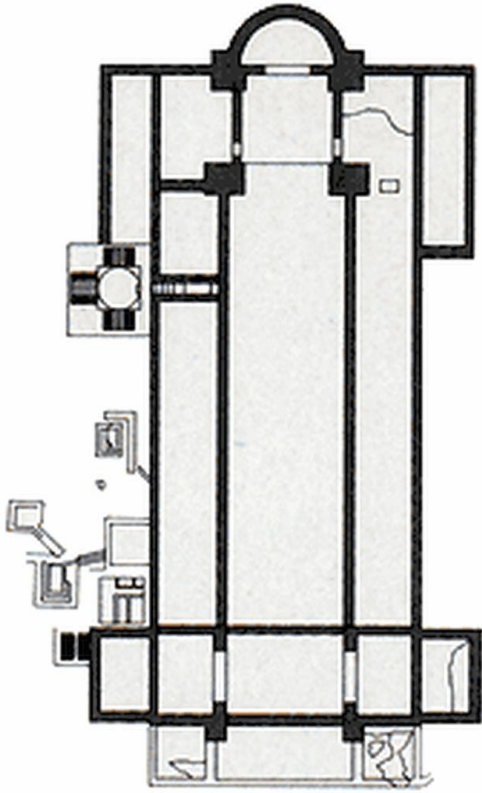

Άνω αριστερά κάτοψη βασιλικής Ιλισού. Άνω δεξιά κάτοψη Μαρτυρίου. Κάτω αριστερά κιονόκρανα από την βασιλική. Κάτω δεξιά σχεδιαστική αποτύπωση Μαρτυρίου.

Η επιφάνειά τους κοσμείται από αλυσιδωτό πλέγμα που τα χωρίζει σε επιμέρους τμήματα, τα οποία φέρουν ποικίλα διακοσμητικά θέματα, συνδυάζοντας τη ρωμαϊκή με τη χριστιανική παράδοση. Στην πρώτη ανήκουν στοιχεία όπως: πλέγμα με μορφή αλυσίδας, σχηματοποιημένο άνθος κυκλικής μορφής (ρόδακας), κισσόφυλλα, μοτίβα που μοιάζουν με λέπια και υδρόβια πτηνά.

Στα χριστιανικά θέματα συγκαταλέγονται οι ελισσόμενες κληματίδες από τις οποίες φύονται σταφύλια και φύλλα αμπέλου, τα στεφάνια από φύλλα δάφνης, μικροί σταυροί, καθώς και άλλα γεωμετρικά και φυτικά θέματα. Τα διακοσμητικά στοιχεία διακρίνονται για την πολυχρωμία και τη χάρη της εκτέλεσής τους. Τα χρώματα των ψηφίδων είναι λευκό, μαύρο, βαθύ ερυθρό, πορτοκαλί, φαιό, ανοιχτό ιώδες, καστανό, κίτρινο, ρόδινο, κυανό και πράσινο.

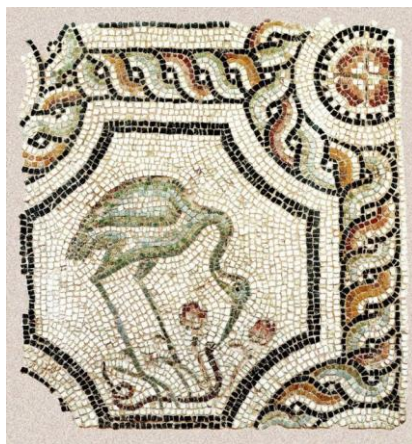
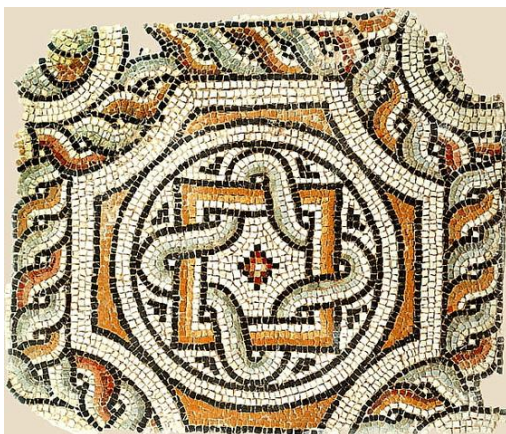

Λεπτομέρειες από τον ψηφιδωτό διάκοσμο της βασιλικής του Ιλισού.

*Η πηγή της Καλλιρρόης
δίπλα ακριβώς από την
βασιλική του Ιλισού
(σήμερα πλησίον του
Ναού της αγ. Φωτεινής).
Η φωτογραφία είναι από
τον Thomas Gaskell Allen
Jr στις 7 Μαρτίου 1871.*



Απόσπασμα από την ανακοίνωση του ανασκαφέα της βασιλικής στο Λέχαιο αειμνήστου αρχαιολόγου Δημητρίου Πάλλα με τίτλο «Η Αθήνα στα χρόνια της μετάβασης από την αρχαία θρησκεία στην χριστιανική. Τα αρχαιολογικά δεδομένα», η οποία παρουσιάστηκε στο Συμπόσιο «Αθήνα, πόλις Θεολογικής και πολιτιστικής συμβολής» τον Δεκέμβριο του 1985.

Ἡ ἐπικράτηση τοῦ χριστιανισμοῦ στήν Ἀθήνα ὁλοκληρώθηκε κατὰ τὸν 6ον αἰῶνα, μάλιστα δὲ ἀφοῦ ο Ἰουστινιανὸς ἐκλείσει τὶς φιλοσοφικὰς σχολὰς τῆς (629) καὶ ἐξανάγκασε τοὺς τελευταίους ἐθνικοὺς φιλοσόφους νὰ ἐκπατρισθοῦν στήν Περσία⁸⁴. Φαίνεται δὲ νὰ ἐπιτελέσθηκε ἀπὸ τότε ἀξιόλογη χριστιανικὴ δομικὴ δραστηριότητα, νὰ θυμίζει ἔτσι ἀλλ' ἀπὸ ἀντίθετη ἀποψη τὴν ἄλλοτε «κατείδωλο» πόλη. Ἡ σημαντικότερη ἀπὸ τὶς ἐκκλησίες τοῦ 6ου αἰῶνα εἶναι ἡ βασιλικὴ τοῦ Ἰλισοῦ, ἀνατολικῶς τοῦ Ὀλυμπείου, ἔξω τῶν τειχῶν, ἀφιερωμένη στὸν μάρτυρα Λεωνίδη καὶ στὶς ἑπτὰ γυναῖκες συμμάρτυρές του, λατρεῖα εἰσαγμένη ἀπὸ τὴν Κόρινθο. Ὁρθία ἀκόμη ὡς στὶς ἀρχὲς τοῦ 13ου αἰῶνα ἡ βασιλικὴ τοῦ Ἰλισοῦ καταστράφηκε κατὰ μεγάλο μέρος τὰ τελευταῖα χρόνια καὶ ξανασκεπάστηκε ἐν μέρει. Ἦταν τρίκλιτη μὲ ἐγκάρσιο κλίτος καὶ νάρθηκα, πιθανῶς ὅμως δίχως αἶθριο (εἰκ. 5)⁸⁵. Ἡ βασιλικὴ τοῦ

Ἰλισοῦ, ἐπανάληψη σὲ ἀπλούστερη μορφή καὶ σὲ μικρότερη κλίμακα τῆς βασιλικῆς τοῦ Λεχαίου στὴν Κόρινθο, ἀφιερωμένη στοὺς ἴδιους μάρτυρες⁸⁶, φαίνεται νὰ χτίσθηκε κατὰ τὴν ἕκτη δεκαετία τοῦ 6ου αἰώνα, μετὰ τὴν καταστροφὴ τῆς κορινθιακῆς βασιλικῆς — βασιλικῆς στὴν ἄκρη τῆς Θάλασσης — καὶ τὴν ἐξαιτίας τῆς καταστροφῆς ἐκείνης μεταφορὰ τῶν λειψάνων τῶν Κορινθίων ἐκείνων μαρτύρων καὶ τῆς λατρείας των στὴν Ἀθήνα⁸⁷ — ἐδῶ σὲ ὄχθη τοῦ Ἰλισοῦ.



Το 1954 ἡ Ἱερά Σύνοδος τῆς Ἐκκλησίας τῆς Ἑλλάδος ἐνέκρινε τὴν ἱερά Ἀκολουθία τοῦ ἀγίου ἐνδόξου ἱερομάρτυρος Λεωνίδου ἐπισκόπου Ἀθηνῶν καὶ των συν αὐτῷ μαρτύρων, ποίημα τοῦ μακαριστοῦ υμνογράφου μοναχοῦ Γερασίμου Μικραγιανανίτου. Στὸ υπόμνημα τοῦ Συναξαρίου ὁ μακαριστὸς γέροντας ἀναφέρει:

Τὸ Μιχαὴλ Ἀκομινάτου «Εἰς τὸν ἅγιον ἱερομάρτυρα Λεωνίδα καὶ τὴν συνοδίαν αὐτοῦ» ἐγκώμιον πληροφορεῖ τὸν μὲν Λεωνίδα, Ἀθηνῶν Ἐπίσκοπον, ἀνακρεμασθέντα καταξέσθηναι, τὸν δ' «ἀμφὶ τὸν μέγαν Λεωνίδα τῶν γενναίων γυναικῶν χορόν», τὸν «περὶ τὴν κεχαριτωμένην Χάρισσαν», «τῷ τῆς θαλάττης ἐπιρριφῆναι βυθῷ» καὶ οὕτω τὸν ὅλον «μαρτυρικὸν θίασον» «Ἑλλάδος γεννήματα καὶ θρέμματα», ὑπὲρ Χριστοῦ μαρτυρήσαντα τελειωθῆναι, τῶν ἀπειλῶν περιφρονήσαντα καὶ ἀνενδότως ἀρνησάμενον τὸν ὄντως Θεὸν ἐξομόσασθαι.

Ἐν οὖν ταῖς ἐπισήμοις βίβλοις τῶν μηναίων ἐκκλησιαστικῶν ἀκολουθιῶν ὁ μὲν ἅγιος οὗτος Λεωνίδας, τῇ 15ῃ τοῦ μηνὸς Ἀπριλίου, μόνος, οὐ μετὰ τῶν συμμαρτύρων γυναικῶν, ἑορταζόμενος, μνημονεύεται ὡς ἐν εἰρήνῃ τελειωθείς ἐπίσκοπος Ἀθηνῶν μετὰ διστίχου· αἱ δὲ κατὰ τὸν ἐγκωμιαστὴν Ἀκομινάτον συμμαρτυρήσαντα αὐτῷ γυναῖκες συμμνημονεύονται ἐν τῷ Συναξαρίῳ τῆς 15ῃ Ἀπριλίου μετὰ τινος Ἀγίου, ὃς καλεῖται Λεωνίδης· τοῦτον τὸ Συναξάριον φέρει ὁμοίως τῷ Ἀκομινάτῳ ἀνακρεμασθέντα καὶ κατεξέσθηντα, ἐξ ὧν πρόδηλον, ὅτι περὶ τῶν αὐτῶν προσώπων ὁ λόγος, προστιθέν, ὅτι καὶ οὗτος ἐρρίφθη εἰς τὸν βυθὸν τῆς θαλάσσης μετὰ τῶν περὶ αὐτὸν μαρτύρων γυναικῶν.



Συμπερασματικά μπορούμε να διατυπώσουμε τα εξής:

Η λέξη «ιερομάρτυς» που αναγράφεται στον τίτλο του εγκωμιαστικού λόγου του αγ. Μιχαήλ για τον άγιο Λεωνίδα, ακόμα και εάν δεν είναι μεταγενέστερη προσθήκη και έχει χρησιμοποιηθεί από τον Χωνιάτη, για όποιον έχει διαβάσει προσεκτικά τον λόγο αντιλαμβάνεται ότι ο Χωνιάτης κάνει διάκριση των μαρτύρων της αρχαιότητας όπως ο Λεωνίδης ο Λακεδαιμόνιος που έπεσε

μαχόμενος στις Θερμοπύλες μαζί με τους συντρόφους του, από τους χριστιανούς μάρτυρες, τους οποίους εξάγει ως ασυγκρίτως ανωτέρους και γι' αυτό αποκαλεί τον άγ. Λεωνίδα ως ιερό μάρτυρα, απλά για να τον ξεχωρίσει απ' τους υπολοίπους.

Ο Χωνιάτης στον λόγο του μιλά για τον μάρτυρα της Κορίνθου, διότι εάν γνώριζε την ύπαρξη ιερομάρτυρος και δη προκατόχου του ασφαλώς και θα έκανε ειδική μνεία στην ομιλία του.

Η προσεκτική ανάγνωση των ανασκαφικών δεδομένων μας δίνει την πληροφορία ότι οι παλαιοχριστιανικές βασιλικές του Λεγαίου και της Αθήνας έχουν κοινά αρχιτεκτονικά στοιχεία, το κυριότερο εκ των οποίων είναι ότι στη διασταύρωση του κεντρικού και εγκάρσιου κλίτους, πάνω από το ιερό βήμα, υψωνόταν είδος ξύλινου πύργου ή θόλου, που στηριζόταν σε ισχυρούς πεσσούς και κίονες. Αυτό ενισχύει την περίπτωση που υποστηρίζει ο αείμνηστος Πάλλας περί μετεγκατάστασης Κορινθίων στην Αθήνα μετά τον καταστρεπτικό σεισμό του 551 και κατασκευή ομοιώματος της βασιλικής του Λεγαίου στην Αθήνα. Σε αυτό συνηγορεί και

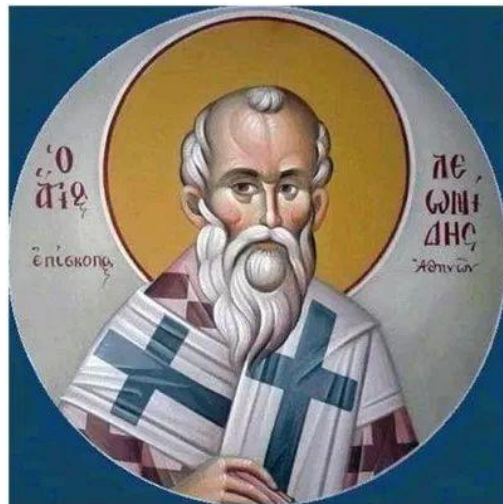

η επιλογή της τοποθεσίας που είναι δίπλα στο νερό.

Εάν υπήρξε επίσκοπος Αθηνών με το όνομα Λεωνίδης δεν υπάρχουν σαφή στοιχεία. Εάν όμως έζησε κατά πάσα πιθανότητα εκοιμήθη εν ειρήνη.

Δεν μπορεί να αποδειχθεί η χρήση του Μαρτυρίου της βασιλικής του Ιλισού ως τόπος ταφής του επισκόπου Λεωνίδου πριν την φιλοξενία και τοποθέτηση των λειψάνων των Κορινθίων αγίων το 551, παρά το γεγονός ότι η κρύπτη του μαρτυρίου στον Ιλισό χρονολογείται στα μέσα του 4^{ου} μ.Χ. αιώνα.

Αξίζει όμως να σημειωθεί ότι ψηφιδωτή παράσταση του επισκόπου Λεωνίδου σώζοταν στον Όσιο Λουκά (11^{ος} αιώνας) η οποία αργότερα αντικαταστάθηκε από τοιχογραφία. Η μορφή του αγίου Λεωνίδου επισκόπου Αθηνών ιστορείται και στους πλαϊνούς τοίχους του διακονικού στον Άγ. Πέτρο Καλυβίων Κουβαρά που χρονολογείται στο α' μισό του 13^{ου} αιώνας.

